



(財)日本ガス機器検査
協会検査合格品

Panasonic

※保証の適用除外

- この製品は保証期間内でも次のような場合、交換は有償となります。
- (1)使用者の故意または不注意によって生じた故障または損傷。
 - (2)火災、天災、異常電圧、異常温度、異常雷閃気などの不可抗力による故障または損傷。
 - (3)取付位置が屋外、高温多湿など著しく不適当な場所および浴室用以外のものを浴室に取り付けた場合。
 - (4)都市ガス(空気より軽い12A・13Aガス)以外のガス、水や煮こぼれなどの液体、動植物による故障または損傷。
 - (5)使用上の誤り、分解、改造されたもの、取付位置の移動、落下、衝撃などによる故障または損傷。
 - (6)本書の提示がない場合。
 - (7)本書にお求め日、販売店名の記入のない場合。
 - (8)その他製造業者の責任に属しない故障または損傷。

※お願い

- (1)警報器の作動確認は、テストガス(別売)で点検してください。
- (2)本書は再発行いたしませんので、紛失しないよう大切に保管してください。
- (3)お求め後5年を過ぎたものは保証いたしません。警報器は安全を守るためのものですので、必ず新しいものとお取り替えください。
- (4)本書は日本国内においてのみ有効です。

取り替え予定日 年 月 日

※お客様にご記入いただいた個人情報(保証書控)は、保証期間内の無料修理対応及びその後の安全点検活動のために利用させていただく場合がございますのでご了承ください。

※この保証書は、本書に明示した期間・条件のもとにおいて無料修理をお約束するものです。従ってこの保証書は、保証書を発行している者(保証責任者)、及びそれ以外の事業者に対するお客様の法律上の権利を制限するものではありませんので、保証期間満過後の修理についてご不明の場合は、お買い上げの販売店またはお客様専用窓口(別紙一覧表ご参照)にお問い合わせください。

お客様	ご芳名
	〒□□□-□□□□
	ご住所
	電話 ()

キ
リ
ト
リ
線

ガス・CO警報器

相当番

(火災機能付)都市ガス用 ヘッド
(火災・CO警報付)(音声警報付)
(AC100V引掛式・有電圧出力型)
(火災警報接点出力型)

品番 SH 13237

型式 CTV-341

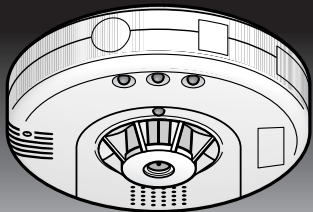

●殺虫剤(くん煙殺虫剤・加熱蒸散殺虫剤も含む)をご使用になる前に必ず8・11ページをお読みください。

※この警報器は、浴室用には使用できません。(漏電、感電のおそれがあります。)
※この警報器は、酸素欠乏による中毒防止用ではありません。

お客様用 12A・13Aガス用
(火災・不完全燃焼警報機能付)

取扱説明書

保管用 保証書付き

- このたびは、パナソニック製品をお買い上げいただき、まことにありがとうございます。
- 取扱説明書をよくお読みの上、正しく安全にお使いください。ご使用前に「5.ご使用上の注意」(7～11ページ)を必ずお読みください。
- 保証書は、「お求め日・販売者名」などの記入を確かめ、取扱説明書とともに大切に保管してください。

ご使用前に

- この警報器は、都市ガス(空気より軽い12A・13Aガス)用です。液化石油ガス(LPガス・プロパンガス)には、液化石油ガス用警報器をご使用ください。
- 使用されている都市ガスが空気より軽い12A・13Aガスが不明のときは、ガス会社へご確認ください。
- この商品は熱を検知して警報する機能をもっています。
- この商品は日本消防検定協会の鑑定品です。定温式住宅用火災警報器として設置できます。
- 警報する機能をもっていますが火災の防止器ではありません。火災などによる損害については責任を負いませんのでご了承ください。
- この商品は消防法で定められた自動火災報知設備には該当致しませんので、それらの用途には使用できません。

もくじ

1. 警報器をご使用になる皆様へ…………… 2
2. 対象ガス…………… 2
3. 各部のなまえとはたらき…………… 3~4
4. おもな特長…………… 5~6
5. ご使用上の注意…………… 7~11
6. 取付位置の確認…………… 12~15
7. 使用方法…………… 16~17
8. 不完全燃焼警報ランプ(黄)が点滅している場合の処置…………… 18
9. ガスもれ音声警報音が鳴っている場合の処置(ガスもれ警報ランプ(赤)点灯)…………… 19~22
10. 不完全燃焼音声警報音が鳴っている場合の処置(不完全燃焼警報ランプ(黄)点灯)…………… 23~25
11. ガスもれ音声警報音と不完全燃焼音声警報音が交互に鳴っている場合の処置(ガスもれ警報ランプ(赤)と不完全燃焼ランプ(黄)が同時点灯)…………… 27~30
12. 火災音声警報音が鳴っている場合の処置(火災警報ランプ(赤)点灯)…………… 31~32
13. ガスもれ・不完全燃焼・火災以外でもランプが点滅・点灯したり、音声警報音が鳴る場合…………… 33~34
14. 点検方法…………… 35~36
15. 警報器のお手入れ方法…………… 37~38
16. アフターサービスについて…………… 39
17. 異常時の点検・処置…………… 40
18. 仕 様…………… 41~43

販売店の皆様へ



19. 保証書・警告表示へ貴店名の記入…………… 44
20. お客様への勧告事項…………… 45

1. 警報器をご使用になる皆様へ

必ずお守りください

人への危害、財産の損害を防止するため、必ずお守りいただくことを説明しています。

■誤った使い方をしたときに生じる危害や損害の程度を区分して、説明しています。

 危険	「死亡や重傷を負うおそれが大きい内容」です。
 警告	「死亡や重傷を負うおそれがある内容」です。
 注意	「傷害を負うことや、財産の損害が発生するおそれがある内容」です。

■お守りいただく内容を次の図記号で説明しています。(次は図記号の例です。)

	してはいけない内容です。		実行しなければならぬ内容です。
---	--------------	---	-----------------

2. 対象ガス

注意

- この警報器は火災(火災などによる熱)、都市ガス(空気より軽い12A・13Aガス)および一酸化炭素(燃焼排気ガス中のCO)専用の警報器です。
- 都市ガス(空気より軽い12A・13Aガス)供給区域外ではお使いにならないでください。
- 使用されているガスが不明なときは、ガス会社へご確認ください。
- この警報器は家庭用です。

3.各部のなまえとはたらき

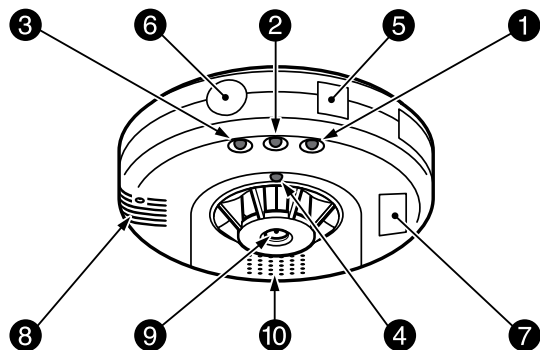

① 電源ランプ(緑)

- 電源を入れると点滅し、監視状態になると点灯します。
- ※通常は点灯しています。

② 不完全燃焼警報ランプ(黄)

- 不完全燃焼ガスを検知すると、点滅または点灯します。
- ※通常は消灯しています。

③ ガスもれ警報ランプ(赤)

- 都市ガスを検知すると、点灯します。
- ※通常は消灯しています。

④ 火災警報ランプ(赤)

- 熱を検知すると、点灯します。
- ※通常は消灯しています。

⑤ 日本消防鑑定合格シール

- 日本消防検定協会の検査に合格した製品であることを証明しています。

⑥ 検定合格証

- 日本ガス機器検査協会の検査に合格した製品であることを証明しています。

⑦ 有効期限ラベル

- 本警報器の有効期限を表示しています。

⑧ ガス検知部

- 都市ガス、不完全燃焼ガスを検知します。

⑨ 熱検知部

- 熱を検知します。

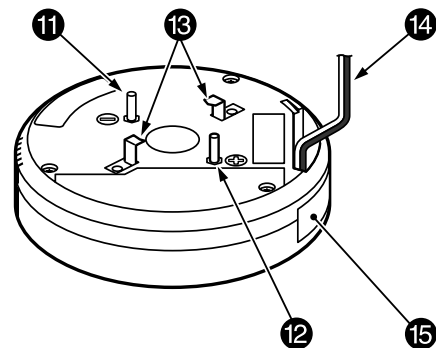

⑩ 警報スピーカー

- 音声警報音が鳴ります。

⑪ 外部出力信号端子⊖(ガスもれ・不完全燃焼警報)

⑫ 外部出力信号端子⊕(ガスもれ・不完全燃焼警報)

⑬ 電源端子

⑭ 外部出力信号線(赤・白)(火災警報)

⑮ 製造番号シール

4.おもな特長

都市ガスがもれた場合

警報器周囲の都市ガス濃度が規定濃度以上になると、ガスもれ警報ランプ(赤)が点灯し、ガスもれ音声警報音が鳴ります。

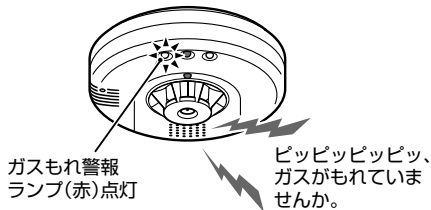

ガス機器の不完全燃焼が発生した場合

警報器周囲の一酸化炭素(CO)濃度が規定濃度以上になると、2段階に分けて作動します。

低濃度(注意報)

不完全燃焼警報ランプ(黄)が点滅します。
※音声警報音は鳴りません。



不完全燃焼
警報ランプ(黄)点滅

- 一酸化炭素濃度が低濃度の場合でも約5分間継続して検知したときは、高濃度の音声警報音が鳴ります。

高濃度(警報)

不完全燃焼警報ランプ(黄)が点灯し、不完全燃焼音声警報音が鳴ります。

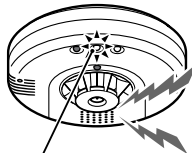

不完全燃焼
警報ランプ(黄)点灯

都市ガスがもれて同時にガス機器の不完全燃焼が発生した場合

警報器周囲の都市ガス濃度と一酸化炭素(CO)濃度が規定濃度以上になると、ガスもれ警報ランプ(赤)と不完全燃焼警報ランプ(黄)が点灯し、ガスもれ音声警報音と不完全燃焼音声警報音が交互に鳴ります。

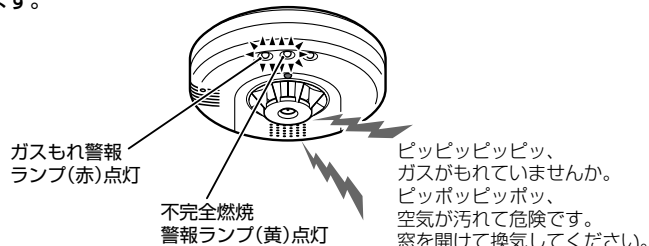

火災による熱が発生した場合

警報器周囲の温度が約65℃以上になると、火災警報ランプ(赤)が点灯し、火災音声警報音が鳴ります。

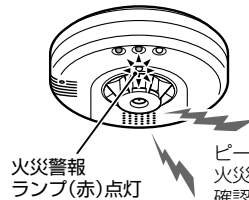

5.ご使用上の注意

⚠ 危険

- 警報器を取りはずした状態でベースに金属などの異物を入れないでください。

感電や発火するおそれがあります。



禁止

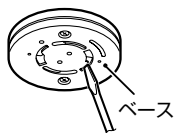

⚠ 警告

- 警報器は絶対に分解・改造しないでください。また、警報器を落下させたり衝撃を与えるような取り扱いをしないでください。

故障の原因となります。



分解禁止



- 熱検知部を触ったり、濡らしたりしないでください。

故障の原因となります。



禁止



⚠ 警告

❗ 必ず守る

- 殺虫剤(くん煙殺虫剤・加熱蒸散殺虫剤も含む)をご使用になる場合に、警報器をポリ袋などで覆うときは高所作業になり転倒・落下などの危険があります。足場の確保など安全に作業できるようにご注意ください。

⚠ 注意



濡れた手で触らない

- 濡れた手で警報器やベースに触らないでください。

感電するおそれがあります。



⚠ 注意

- お手入れ時以外は、警報器をベースからはずさないでください。

ガスもれ・不完全燃焼・火災が発生していても音声警報音を出しません。



禁止

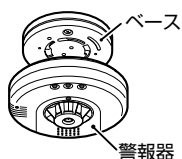

- 警報器の前に物を置いたり、取り付けたりしないでください。

警報の遅れの原因となります。



禁止

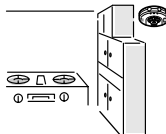

- 警報器は取付位置を移動させないでください。警報器の位置を変える必要が生じた場合は、お買い上げの販売店にご相談してください。

警報の遅れの原因となります。



移動禁止



- 日常、電源ランプ(緑)が点灯していることを確かめください。
- 警報器の有効期限を過ぎていないか確認してください。警報器本体に有効期限ラベルが貼ってあります。有効期限は、お取り付け後5年間です。

期限を過ぎたものは、規定の警報ガス濃度で警報を発しないなど、誤作動のおそれがあります。



必ず行う

有効期限ラベル



電源ランプ(緑)点灯

⚠ 注意

- この警報器は、お取り付けいただいた場所近くでのガスもれや一酸化炭素(CO)、熱には音声警報音を発してお知らせしますが、他の部屋などで発生したガスもれや一酸化炭素(CO)、熱では音声警報音を発しないことがあります。
- ガスコンロをご使用(特に酒・みりん・ワインなど使用のとき)の前にあらかじめ換気扇をまわしてください。(警報器がアルコール蒸発で動作するのを防ぐためです。)

- 浴室、屋外では使用できません。

- 警報器の近くでラジオなどを使用されると、ラジオなどにノイズ(雑音)が増える場合があります。そのような場合は、警報器から離して使用ください。

- 警告表示(「警報が鳴ったら」ステッカー)、注意ラベルをよくお読みのうえ、必ず目につく場所に貼ってください。

⚠ 必ず行う

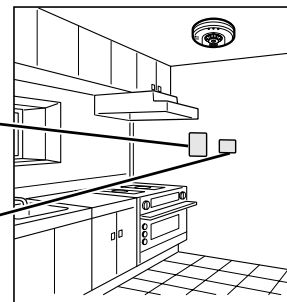

⚠ 注意

- ※停電時は作動しません。また、はじめてお使いの場合や停電後は、電源を通じてから都市ガス警報は約30秒間、不完全燃焼は約1分30秒間は作動しません。
- ※殺虫剤(くん煙殺虫剤・加熱蒸散殺虫剤も含む)・化粧品などのスプレーを警報器の近くで使用すると、音声警報音が鳴る場合がありますが、しばらくすると停止します。

殺虫剤(くん煙殺虫剤・加熱蒸散殺虫剤も含む)を使用する前に警報器をポリ袋などで覆ってください。
使用後、換気をし必ずポリ袋などははずして警報器を元の状態に戻してください。

- ※警報器は多少温かくなりますが、異常ではありません。(通電によりセンサー部を加熱して使用するため。)
- ※この警報器には、取り付け時の作動点検の際に外部機器との連動確認を容易にするため、ホールド機能がついています。

ホールド機能について

- 電源を入れてから4分以内にガスもれまたは不完全燃焼音声警報音が鳴ると、ガスまたは一酸化炭素(CO)がなくなり音声警報音が停止しても、出力信号を保持する機能です。また、停電が復帰した後や電源を入れ直した後、4分以内に音声警報音が鳴った場合もこのホールド機能が動きますので、外部機器と連動されている場合は注意してください。電源を入れてから4分が経過しますと通常の監視状態に戻ります。

6.取付位置の確認

⚠ 注意

- 警報器が正しく取り付けられているか確認してください。都市ガス(空気より軽い12A・13Aガス)および不完全燃焼ガスは空気より軽いいため、天井面のコンロなどの真上を避けた、ガス器具やガス栓より水平距離で8m以内の位置に取り付けてください。
- ※壁面から40cm以上離してください。
- ※天井取付専用です。壁面には取り付けできません。

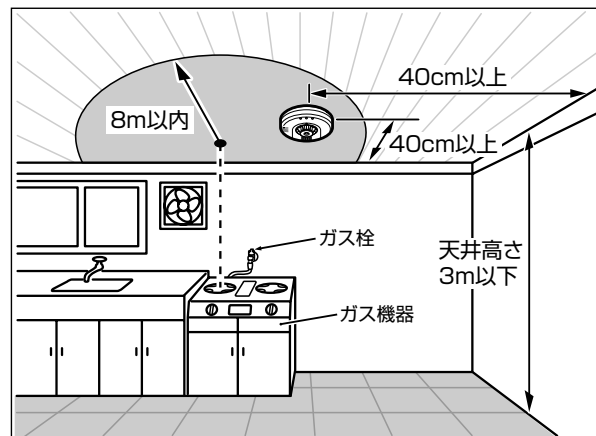

- ※取り付けおよび取付位置の移動は、お買い上げの販売店におまかせください。

⚠️ 注意 ●次のような場所には取り付けないでください。 警報の遅れや故障の原因となることがあります。

- 換気扇・吸気口・ドア付近などの風通しのよい場所、すきま風の入る場所
- 警報器を取り付けて30cm以上になる下がり壁などの下
- 40cm以上の下がり壁で区切られている場所

警報が遅れたり、検知しないことがあります。

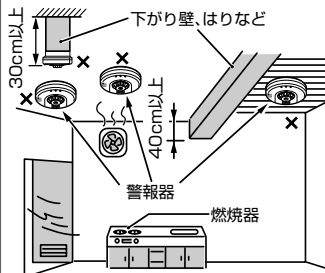

- 燃焼器具などの排気・湯気・油煙などが直接かかる場所

警報器の寿命が短くなったり、誤作動の原因となります。

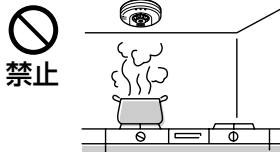

- 使用時しか電源を入れない場所
(ビルなどの給湯室などで、夜間電源を切る場所)

警報器としての機能を果たしません。

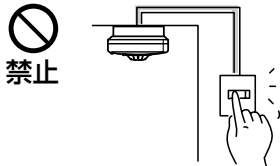

- カーテンウォールなどで仕切られる場所

警報が遅れます。

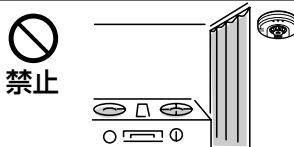

⚠️ 注意 ●次のような場所には取り付けないでください。 警報の遅れや故障の原因となることがあります。

- 天井のほりの近く
(天井のほりより40cm以上)離してください。

警報が遅れたり、検知しないことがあります。

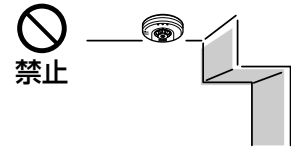

- 浴室内・水のかかる場所・水滴のつく場所

感電や電氣的故障の原因となります。

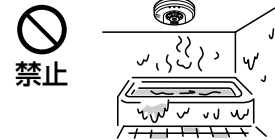

- 取付場所の温度が0℃を下まわる、あるいは40℃をこえる場所

警報器としての機能を果たしません。誤作動の原因となります。

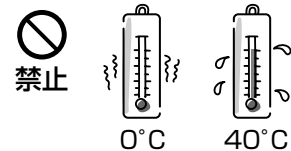

- 屋外・屋側

屋外・屋側用ではありません。



- レンジ、ストーブなどの真上および近く

誤作動の原因となります。

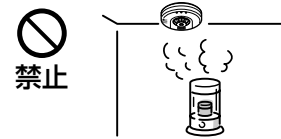

注意 ●次のような場所には取り付けしないでください。
警報の遅れや故障の原因となることがあります。

●暖房の吹き出し口の近く
(使用周囲温度が40℃以下の
場所に取り付けてください。)

誤作動の原因となります。

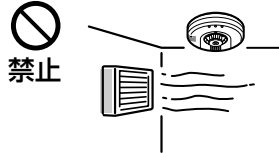

●台所以外の階段、廊下

警報が遅れます。

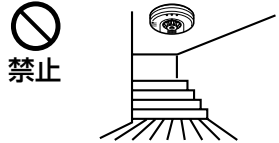

●照明器具の真上および近く
(照明器具から可能な限り離
してください。(約50cm))

誤作動の原因となります。

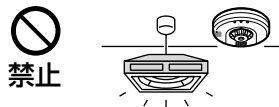

●煙突の近く

誤作動の原因となります。

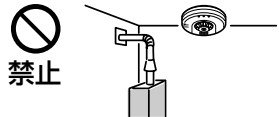

●倉庫など直射日光により温度
上昇のはげしい場所

誤作動の原因となります。



注 新築住宅へ施工するときは入居までの間、警報器の電源(AC100V)を切ってください。新築住宅の各種建材などから出る有機溶剤ガスにより警報器の感度が敏感になるおそれがあるためです。

1.警報器をベースに取り付ける
(火災警報のみ作動状態)

警報器をベースに取り付けると、電源ランプ(緑)が点滅します。この間は警報器が監視状態に入る準備時間です。ガスがかかっても音声警報音は鳴りません。
〔停電復帰時と同様です。〕

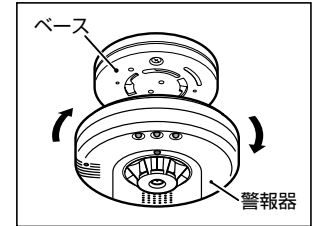

電源ランプ(緑)点滅

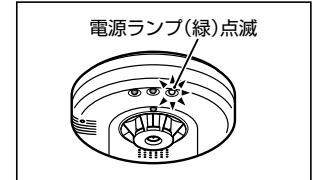

2.取り付けから約30秒後
(都市ガス・火災警報作動状態)

電源ランプ(緑)が間欠点滅(点灯→点滅を繰り返す)に変わります。
〔停電復帰時と同様です。〕

電源ランプ(緑)間欠点滅

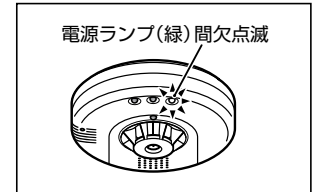

↓17ページにつづく

3.取り付けから 約1分30秒後 (監視状態)

電源ランプ(緑)が点灯に変わり、
常時検知可能な状態となります。

[停電復帰時も同様です。]

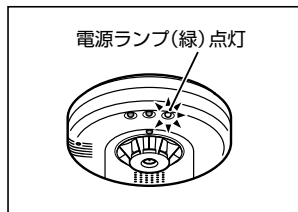

MEMO

8.不完全燃焼警報ランプ(黄)が点滅している場合の処置

一酸化炭素(CO)濃度が低い場合、不完全燃焼警報ランプ
(黄)が点滅します。(低濃度の注意報)

次の処置をしてください。

- ドアや窓を開けて換気をしてください。



※室内の空気が汚れた場合にも、不完全燃焼警報ランプ(黄)が点滅する場合があります。

(「13.ガスもれ・不完全燃焼・火災以外でもランプが点滅・点灯」
[したり、音声警報音が鳴る場合]をご参照ください。)

※外部機器と連動している場合、外部機器は連動動作をしません。
(音声警報音が鳴っていない場合)

9. ガスもれ音声警報音が鳴っている場合の処置

(ガスもれ警報ランプ(赤)点灯)

部屋にいたときに音声警報音が鳴り始めた場合

⚠ 危険

火花などによる爆発のおそれがあります。
音声警報音が鳴っている間は、次のことは絶対にしないでください。

- マッチやライターなど火気は使用しないでください。

爆発のおそれがあります。



火気禁止

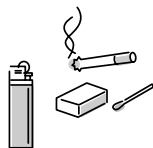

- 換気扇・電灯・蛍光灯その他の電気製品のスイッチを入れたり切ったりしないでください。

火花などによる爆発のおそれがあります。



禁止

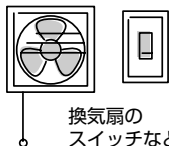

- 警報器をベースからはずさないでください。

火花などによる爆発のおそれがあります。



禁止



次の処置をしてください。

1. ドアや窓を開けて換気をしてください。



開ける



2. ガス栓・器具栓を閉めてください。



閉める

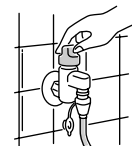

3. 音声警報音が停止しなければ、お買い上げの販売店へご連絡ください。



連絡する



● たびたび音声警報音が鳴る場合は、ガス機器の点検を受けてください。

4. ガスがなくなれば音声警報音は自動的に停止しますので、停止してからガスもれの原因を点検してください。ガスもれの原因として、煮こぼれ・ゴム管のはずれ・ゴム管の亀裂・ガス器具の立ち消えなどが考えられます。



調べる

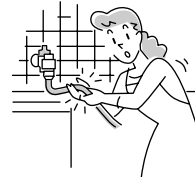

室外で音声警報音が鳴っているのに気づいた場合

⚠ 危険

●もれたガスの濃度が濃くなっている場合が考えられますので、すぐには部屋に入らず、外からドアを開ける、メーターガス栓を閉めるなどし、音声警報音が停止してから部屋に入り、ガス栓・器具栓を閉めるなどの処置をしてください。



すぐの
入室禁止



次の処置をしてください。

1.部屋に入らず、室外からドアや窓を開けられる状態であれば、開け放して換気をしてください。



外から開ける

2.ガスメーター近くのメーターガス栓を閉めてください。



閉める

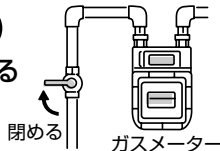

3.音声警報音が停止してから部屋に入り、ガス栓・器具栓を閉めるなどの処置をしてください。
※20ページの処置をしてください。



閉める



もれたガスがなくなった場合

●ガスがなくなると音声警報音が停止し、ガスもれ警報ランプ(赤)が消灯します。

※停止したあと約3日間、電源ランプ(緑)が約30秒に1回、瞬間消灯します。(鳴動原因表示)
この間も、常時検知可能な状態です。

※室内の空気が汚れた場合にも、ランプが点灯したり音声警報音が鳴ることがあります。

(「13.ガスもれ・不完全燃焼・火災以外でもランプが点滅・点灯」したり、音声警報音が鳴る場合)をご参照ください。

10.不完全燃焼音声警報音が鳴っている場合の処置

(不完全燃焼警報ランプ(黄)点灯)

部屋にいたときに音声警報音が鳴り始めた場合

⚠ 危険

- 音声警報音が鳴り始めたら、すぐに換気をし使用中のガス機器を止めてください。
- 換気をせずにガス機器を使用し続けると一酸化炭素(CO)濃度が上昇し短時間で、生命に危険な状態になるおそれがあります。

次の処置をしてください。

1. ドアや窓を開けて換気をしてください。



開ける



2. ガス機器の使用を止めてください。



閉める

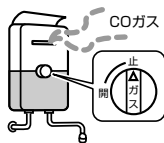

3. 音声警報音が停止しなければ、お買い上げの販売店へご連絡ください。



連絡する



- たびたび音声警報音が鳴る場合は、ガス機器の点検を受けてください。
- ガス機器以外の燃焼機器が原因で鳴る場合もありますので、これらの機器も点検を受けてください。

室外で音声警報音が鳴っているのに気づいた場合

⚠ 危険

- 一酸化炭素(CO)の濃度が濃くなっている場合が考えられますので、すぐには部屋に入らず、外からドアを開ける、メーターガス栓を閉めるなどし、音声警報音が停止してから部屋に入り、ガス栓・器具栓を閉めるなどの処置をしてください。



すぐの入室禁止



次の処置をしてください。

1. 部屋に入らず、室外からドアや窓を開けられる状態であれば、開け放して換気をしてください。



外から開ける

2. ガスメーター近くのメーターガス栓を閉めてください。



閉める

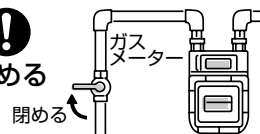

3. 音声警報音が停止してから部屋に入り、ガス栓・器具栓を閉めるなどの処置をしてください。
※23ページの処置をしてください。



閉める

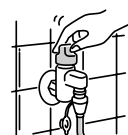

※住宅情報盤などと接続した場合、不完全燃焼警報時でも住宅情報盤側は、ガスもれ警報を発する場合があります。

11. ガスもれ音声警報音と不完全燃焼音声警報音が交互に鳴っている場合の処置 (ガスもれ警報ランプ(赤)と不完全燃焼警報ランプ(黄)が同時点灯)

部屋にいたときに音声警報音が鳴り始めた場合

⚠ 危険

火花などによる爆発、または一酸化炭素(CO)中毒をおこすおそれがあります。音声警報音が鳴っている間は、次のことは絶対にしないでください。

- マッチやライターなど火気は使用しないでください。

爆発のおそれがあります。



火気禁止

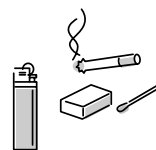

- 換気扇・電灯・蛍光灯その他の電気製品のスイッチを入れたり切ったりしないでください。

火花などによる爆発のおそれがあります。



禁止

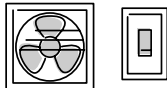

換気扇の
スイッチなど

- 警報器をベースからはずさないでください。

火花などによる爆発のおそれがあります。



禁止



次の処置をしてください。

1. ドアや窓を開けて換気をしてください。



開ける



2. ガス機器の使用を止めてください。ガス栓・器具栓を閉めてください。



閉める

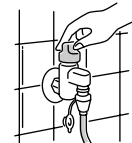

3. 音声警報音が停止しなければ、お買い上げの販売店へご連絡ください。



連絡する



- たびたび音声警報音が鳴る場合は、ガス機器の点検を受けてください。
- ガス機器以外の燃焼機器が原因で鳴る場合もありますので、これらの機器も点検を受けてください。

4. もれたガスや不完全燃焼ガスがなくなれば音声警報音は自動的に停止しますので、停止してから音声警報音が鳴る原因を点検してください。ガスもれの原因として、煮こぼれ・ゴム管のはずれ・ゴム管の亀裂・ガス器具の立ち消えなどが考えられます。



調べる

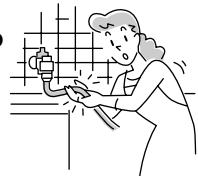

11.ガスもれ音声警報音と不完全燃焼音声警報音が交互に鳴っている場合の処置
(ガスもれ警報ランプ(赤)と不完全燃焼警報ランプ(黄)が同時点灯)

室外で音声警報音が鳴っているのに気づいた場合

⚠ 危険

●もれたガスの濃度が濃くなっている場合、または一酸化炭素(CO)の濃度が濃くなっている場合が考えられますので、すぐには部屋に入らず、外からドアを開ける、メーターガス栓を閉めるなどし、音声警報音が停止してから部屋に入り、ガス栓・器具栓を閉めるなどの処置をしてください。

⊘ すぐの入室禁止



次の処置をしてください。

1.部屋に入らず、室外からドアや窓を開けられる状態であれば、開け放して換気をしてください。

⚠ 外から開ける

2.ガスメーター近くのメーターガス栓を閉めてください。

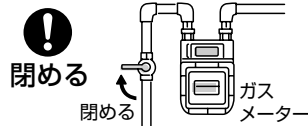

3.音声警報音が停止してから部屋に入り、ガス栓・器具栓を閉めるなどの処置をしてください。
※28ページの処置をしてください。

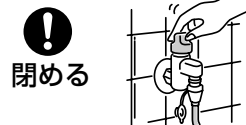

もれたガスがなくなった場合

●ガスがなくなると音声警報音が停止し、ガスもれ警報ランプ(赤)と不完全燃焼警報ランプ(黄)が消灯します。

※ガスもれ音声警報音が最後に停止した場合は、停止したあと約3日間、電源ランプ(緑)が約30秒に1回、瞬間消灯し、不完全燃焼音声警報音が最後に停止した場合は、停止したあと約3日間、電源ランプ(緑)が約30秒に2回、瞬間消灯します。(鳴動原因表示)この間も、常時検知可能な状態です。

※室内の空気が汚れた場合にも、ランプが点灯したり音声警報音が鳴ることがあります。

(「13.ガスもれ・不完全燃焼・火災以外でもランプが点滅・点灯」したり、音声警報音が鳴る場合)をご参照ください。

12.火災音声警報音が鳴っている場合の処置

(火災警報ランプ(赤)点灯)

火災の場合

次の処置をしてください。

- 現場を確認して、119番に通報するなど適切な処置をしてください。

火災でない場合

次の処置をしてください。

- ガスもれ警報ランプ(赤)、不完全燃焼警報ランプ(黄)が点滅または点灯していないか確認してください。

●火災音声警報音が優先されるため、火災音声警報音が鳴っている場合に都市ガス・一酸化炭素(CO)を検知しても、ガスもれおよび不完全燃焼音声警報音は鳴りません。

- ガスもれ警報ランプ(赤)、不完全燃焼警報ランプ(黄)が点滅または点灯している場合は、20ページまたは23ページ、28ページの処置をしてください。

！ 確認する

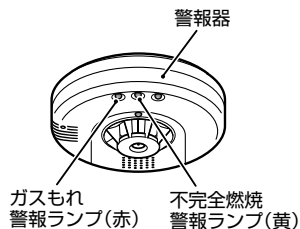

温度が低くなった場合

- 温度が低くなると音声警報音が停止し、火災警報ランプ(赤)が消灯します。
- ※鳴りやんだあと約3日間、電源ランプ(緑)が約30秒に3回、瞬間消灯します。(鳴動原因表示)
この間も、常時検知可能な状態です。

※火災以外の熱でも、ランプが点灯したり音声警報音が鳴ることがあります。

(「13.ガスもれ・不完全燃焼・火災以外でもランプが点滅・点灯したり、音声警報音が鳴る場合」をご参照ください。)

13.ガスもれ・不完全燃焼・火災以外でもランプ

が点滅・点灯したり、音声警報音が鳴る場合

お願い

●ガスもれ、不完全燃焼以外でも次のような場合、ガスもれ音声警報音、不完全燃焼音声警報音が鳴ることがあります。すぐに鳴りやみますので警報器を取りはずさないでください。

- 石油ストーブの点火・消火のとき。

〔不完全燃焼音声警報音が鳴ることがあります。〕

- スプレー式殺虫剤・ヘアースプレーなどが直接警報器にかかったとき。

- 濃厚なたばこの煙を警報器にふきかけたとき。

- 溶剤・シンナー・ベンジンなど大量に使用したとき、また、アルコール類やくん煙式の殺虫剤が高濃度になった場合。

- 調理時、みりん・しょう油・ワイン・酒の罐の蒸気などの高濃度のアルコールガスが警報器にかかったとき。

〔あらかじめ換気扇をまわしておいていただくと鳴りません。〕

- 警報器の電源電圧が通常電圧範囲外の場合。通常電圧範囲はAC100V±10Vです。



お願い

●火災以外でも次のような場合、火災音声警報音が鳴ることがあります。屋内の換気をし、熱感知部の熱がなくなるとすぐに鳴りやみますので、警報器を取りはずさないでください。

- レンジ、エアコン、ストーブなどの熱を検知したとき。

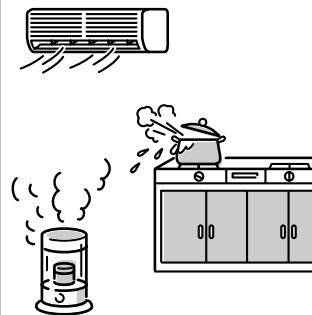

14.点検方法

警報器の点検をするには、ガス当番都市ガス(軽いガス)用テストガス(SH8221)(別売)が必要です。

⚠ 警告



火気禁止

①テストガスには引火性がありますので、取り扱い上火気に注意してください。



必ず行う

②点検時は高所作業になり、転倒・落下などの危険があります。足場の確保など安全に作業できるようにご注意ください。

⚠ 注意



必ず行う

小さなお子様のいるご家庭では、テストガスは、お子様の手の届かないところに保管してください。(テストガス表示)

次の方法で点検することができます。

1. 電源ランプ(緑)のみ点灯していることを確かめてください。

2. テストガスを警報器のガス検知部に近づけて4秒～6秒間注入してください。

3. ガスもれ警報ランプ(赤)が点灯し、ガスもれ音声警報音(「ピッピッピッピッ」、ガスがもれていませんか。)が鳴れば正常に作動しています。

●ガスがなくなるとガスもれ警報ランプ(赤)が消灯し、ガスもれ音声警報音も停止します。

4. テストガスを注入しても、ガスもれ音声警報音が鳴らないときは、再度テストガスを注入してください。

※テストガスを注入しすぎるとガスもれ音声警報音がしばらく停止しないことがありますので注意してください。

5. テストガスを注入しても、ガスもれ音声警報音が鳴らないときは、「16.アフターサービスについて」をお読みください。

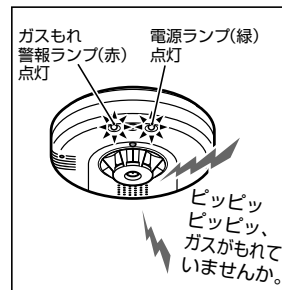
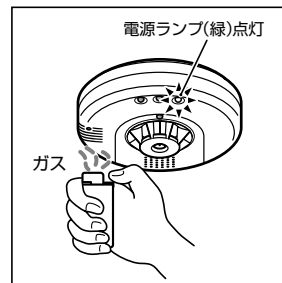

15. 警報器のお手入れ方法

⚠ 警告

- お手入れ時は、高所作業となり、転倒・落下などの危険があります。足場の確保など安全に作業できるようにご注意ください。
- ベースには、AC100V電源線が接続されています。ベースを取りはずしたり、ぬれた手や布、金属の棒などで触れたりしないでください。

⚠ 注意

- 警報器の表面および取付部付近の天井面が汚れるなどして、お手入れをされる場合は、ベースから警報器を取りはずしてください。ただし、外部出力信号線(火災警報)を使用して外部機器と連動している場合は、ベースから警報器を取りはずできませんので、警報器は取りはずさずにお手入れしてください。



他の機器(住宅情報盤など)と接続している場合

- ベースから警報器を取りはずすと、他の機器(住宅情報盤など)から警報が鳴る場合がありますので、ベースから警報器ははずさないでお手入れをしてください。

- 熱検知部を触ったり、濡らしたりしないでください。故障の原因となります。

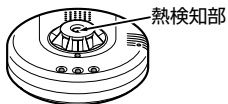

- お手入れ後、警報器を取り付ける場合は、警報器の表面がよく乾いてから取り付けてください。

お願い

- お手入れをされる場合は、布に水または石けん水を浸し、よく絞ってから汚れをふきとってください。

⚠ よく絞ってからふく

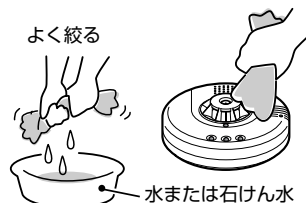

- お手入れのとき、警報器の内部に水が浸入しないように注意してください。

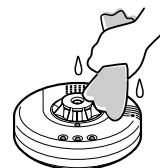

- 警報器のお手入れには中性洗剤、塩素系漂白剤・ベンジン・シンナーおよびアルコールは使わないでください。中性洗剤などを使ったときは、警報器本体の表面に傷がついたり、しばらくガスもれ警報ランプ(赤)が点灯したり、音声警報音が停止しないことがあります。



16.アフターサービスについて

お 願 い

- この警報器は、5年間の無償保証です。ただし、保証書裏面記載の保証の適用除外の項目に該当する場合はこの限りではありません。保証書をご参照ください。
- この警報器の有効期限は、お取り付け後5年間です。有効期限とは警報器の性能を保証できる期間であり、5年を経過したものは、誤作動のおそれがありますので、新しい警報器とお取り替えください。
- 警報器の有効期限を過ぎたときは、販売店へご連絡ください。
- 保証書にお求め日および販売店の記入のないものは無効となることがありますので、お取り付け時にご確認ください。
- この説明書には、保証書(5年保証)が付いていますので、大切に保管してください。
- アフターサービスについてご不明の点がありましたら、販売店またはお客様ご相談窓口(別紙一覧表ご参照)までご連絡ください。

17.異常時の点検・処置

有効期限内の警報器が正常に作動しない場合は、お買い上げの販売店に点検を依頼してください。次の事項は、容易に点検・処置できる内容です。点検依頼の前にぜひご確認ください。

症 状	原 因	処 置
電源ランプ(緑)が点灯しない	●停電 ●電源ブレーカーが切れている	●ブレーカーを入れる
点検時、ガスもれ音声警報音が鳴らない	●ガス検知部を間違えている ●テストガスにガス(液体)がない	●正しい位置で点検 ●テストガス(SH8221)を購入する
ガスもれの様子がないのにガスもれ音声警報音が鳴った	●近くでスプレー・殺虫剤・シンナーなどを使用した ●酒・みりんなどの濃い蒸気がかかった ●濃厚なタバコの煙がかかった	●窓やドアを開け換気する
火災の様子がないのに火災音声警報音が鳴った	●警報器の近くに調理などの熱や蒸気が滞留している	●窓やドアを開け換気をし、熱・蒸気を取り除く
電源ランプ(緑)が速い点滅をし、ビビッ音が鳴る	●都市ガス・一酸化炭素(CO)・火災のいずれかのセンサの故障です	●お買い上げの販売店に連絡する
石油ストーブを点火したとき(消火時)に不完全燃焼音声警報音が鳴った	●石油ストーブから一酸化炭素(CO)がでている	●一過性のガスなのでしばらく待てば音声警報音は停止します
ガスもれ警報ランプ(赤)が点滅し、ビビッ音が鳴る	●電気回路の故障です	●お買い上げの販売店に連絡する

18.仕 様

項 目	仕 様		
ガスもれ・不完全燃焼警報機能	対 象 ガ ス	都市ガス(空気より軽い12A・13Aガス)	不完全燃焼排気ガス中の一酸化炭素(CO)
	警報ガス濃度	※爆発下限界濃度の約1/100を越え約1/4以下	低濃度：一酸化炭素濃度 25ppm~300ppm 高濃度：一酸化炭素濃度 550ppm以下
	検 知 方 式	熱線型半導体式	SnO ₂ 半導体式
	警 報 方 式	ガスもれ警報ランプ(赤)点灯(自動復帰式) 音声合成警報音 (ピッピッピッピッ、 ガスがもれていませんか。)	低濃度： 不完全燃焼警報ランプ(黄)点滅 (自動復帰式) この状態が5分間続くと、危険 と判断し警報音が鳴ります。 音声合成警報音 (ピッポッピッポッ、空気が汚れ て危険です。窓を開けて換気し てください。) 高濃度： 不完全燃焼警報ランプ(黄)点灯 (自動復帰式) 音声合成警報音 (ピッポッピッポッ、空気が汚れ て危険です。窓を開けて換気し てください。)
	応 答 速 度	60秒以内	低濃度：10分以内 高濃度：5分以内
	外部出力信号	監視時：DC 6V 電源OFF時：DC 0V 警報時：DC 12V	警報時：DC 18V
火災警報機能	作 動 原 理	半導体式(サーミスタ使用)	
	公称作動温度	65℃	
	警 報 方 式	火災警報ランプ(赤)点灯(自動復帰式) 音声合成警報音 (ピーピー、火災警報器が作動しました。 確認してください。)	
	外部出力信号	警報時a接点 ON無電圧 接点容量 (DC30V,0.5A) 無極性	

※爆発は空気とガスの混合割合が一定範囲でおこる可能性があります。
その範囲を爆発限界といて、最高濃度を爆発上限界、最低濃度を
爆発下限界といたします。

↓43ページにつづく

項 目	仕 様
型 名	定温式住宅用火災警報器・ガス漏れ警報器
鑑定型式番号	鑑住第18~13号
警 報 音 量	70dB/m以上
電 源	AC 100V±10V 50/60Hz
消 費 電 力	監視時 1.2W 警報時 1.5W
付 属 回 路	通電初期警報防止用タイマー付
使用温度範囲	0°C~+40°C (結露しないこと)
寸 法	φ120mm×タカサ45mm(突起部を除く)
質 量	約185g
付 属 品	<ul style="list-style-type: none"> ●取扱説明書(保証書付き)(本紙)……………1冊 ●お客様ご相談窓口のご案内……………1枚 ●注意ラベル……………1枚 ●警告表示「警報器が鳴ったら」ステッカー……………1枚

共通仕様

19.保証書・警告表示へ貴店名の記入

必ず行う

取扱説明書の所定の欄に貴店の名称と連絡先をはっきりと記入してください。

保証書の所定の欄にお求め日、取り替え予定日、お客様のお名前・住所・郵便番号・電話番号、貴店の名称・所在地・郵便番号・電話番号をはっきりと記入してください。

警告表示(「警報器が鳴ったら」ステッカー)

有効期限ラベルの所定の欄に有効期限(警報器取付日から5年後の年・月)をはっきりと記入してください。

20.お客様への勧告事項

販売店様からお客様に次の事項を説明のうえ、ご理解を得てください。

！ 必ず行う

- ①この説明書をよくお読みのうえ、正しく使用していただくこと。
- ②この説明書には、保証書(5年保証)が付いていますので、大切に保管していただくこと。
- ③添付の **警告表示**(「警報器が鳴ったら」ステッカー) **注意ラベル** をよくお読みのうえ、目につく場所に忘れずに貼っていただくこと。

便利メモ (おぼえのため、記入されると便利です。)

お買い上げ日	年 月 日	品 番	SH 13237
販売店名	電話 () -		
お客様ご相談窓口	電話 () -		

パナソニック株式会社 システム機器ビジネスユニット

〒514-8555 三重県津市藤方1668番地

電話 ☎0120-283338 FAX ☎0120-551626

© Panasonic Corporation 2012

都市ガス用ガス・CO警報器 保証書

品名 ガス当番(火災機能付)都市ガス用 ヘッド
 (火災・CO警報付)(音声警報付)(AC100V引掛式・有電圧出力型)
 (火災警報接点出力型) 品番 SH 13237
 型式 CTV-341

このたびはガス・CO警報器をお求めいただき誠に有難うございました。この製品は日本ガス機器検査協会の検査に合格したものであります。したがって正常な使用状態では故障の心配はありませんが、保証期間中万一異常を生じた場合は、速やかに販売店に連絡し、本書を提示してください。

ご記入いただきました個人情報の利用目的は本書裏面に記載しております。お客様の個人情報に関するお問い合わせは、お買い上げの販売店にご連絡ください。詳細は裏面をご参照ください。

次の要領で下記の者が点検または交換いたします。

- 保証期間……お求め後5年間
- 保証適用……取扱説明書に基づく正常な使用状態で製造上の責任による故障の場合は無償で交換します。
- 保証適用除外……裏面に記載してある事項の場合。
- 保守点検……警報器の異常などのお申出がありました際は無償で次の保守点検をいたします。ただし、集中監視型警報器については、別途保守契約によります。
 - (1) テストガスまたは点検具(チェッカー)を使用した作動テスト。
 - (2) 誤報発生の有無の確認(聴取による。)
 - (3) 設置場所の適否についてのチェック。

(実施者) 販売者	お求め日	年 月 日
	〒	番

(販売店は必ず記入してください。)

(保証者) 発売元	パナソニック株式会社 システム機器ビジネスユニット
	〒514-8555 三重県津市藤方1668番地 TEL 0120-283338 (フリーダイヤル)